

Kultur-, idrotts- och fritidsförvaltningen  
**Tjänsteskrivelse**

Datum: 2026-03-17  
Diarienummer: KTN-2025-00157  
Kulturnämnden

Handläggare:  
Anna Holmbom

## Skissförslag till konstnärlig gestaltning för Veteranparken

### Förslag till beslut

Kulturnämnden beslutar

1. **att** godkänna förslag till konstnärlig gestaltning för Veteranparken

### Ärendet

Veteranparken är tillägnad svenska veteraner som har tjänstgjort i militära insatser för Sverige. Konstnären Nada Ali tilldelades år 2025 ett skissuppdrag för att ta fram ett konstverk i form av ett minnesmärke till parken. En stor del av uppdraget har inneburit att föra dialog med konstkommittén bestående av veteraner för att förankra konstverket och skapa en relation med målgruppen. I sitt skissförslag "Vi är inte odödliga / Elden minns" har konstnären utgått från veteraners relation till eld.

### Beredning

Ärendet har beretts av enheten för offentlig konst på kultur-, idrotts- och fritidsförvaltningens avdelning Uppsala konst och kulturarv. Under arbetet med skissförslaget har dialog förts med veteraner, huvudsakligen från föreningen Veteranerna Uppland och veteranmottagningen på Akademiska sjukhuset.

### Föredragning

#### *Bakgrund*

Veteranparken, som är belägen vid infarten till Akademiska sjukhuset i närheten av Svandammen, är tillägnad svenska veteraner som har tjänstgjort i militära insatser för Sverige. Platsen invigdes år 2018 och syftar till att hedra veteraners insatser för demokrati och mänskliga rättigheter.

Parken har en nära koppling till sjukhuset som har en specialistmottagning för veteraner, den enda i landet, vilket betyder att mottagningen tar emot patienter från hela Sverige.

Konstnären Nada Ali tilldelades år 2025 ett skissuppdrag för att ta fram ett konstverk i form av ett minnesmärke till parken. I skissuppdraget har det ingått att skapa en konstnärlig gestaltning för att uppmärksamma veteraners insatser. En stor del av uppdraget har inneburit att föra dialog med konstkommittén bestående av veteraner för att förankra konstverket och skapa en relation med målgruppen.

### *Förslaget*

I sitt skissförslag *"Vi är inte odödliga / Elden minns"* har konstnären utgått från veteraners relation till eld. Människor har alltid samlats kring eld för trygghet och värme och det är också en samlingsplats för att dela historier. Eld innebär också ansvar och risk.

Under en av dialogträffarna som konstnären höll tillsammans med veteranerna så arbetade de med pinnar från naturen som de samtalade kring. De tog fram ord som speglade innebörden av att vara veteran som de sedan fäste på pinnarna. Orden var; kamratskap, solidaritet, rättspatos, förlust, gemenskap, tillhörighet, empati, stolthet, respekt, hänsyn, äventyret och stöd.

Tillsammans byggde de en formation av pinnarna som påminde om en brasa. Pinnarna stöttar och stärker varandra och tillsammans kan de hålla sig upprätta, medan var för sig så ramlar de omkull. De samlades även kring en riktig brasa där de kastade in ord i elden, ord som representerade saker de ville bli av med som orättvisa eller saker de önskade sig som hälsa.

Konstnären har i sitt skissförslag utgått från formationen av pinnarna från dialogträffen. De pinnar som användes då kommer gjutas av i brons och täckas med orden som togs fram tillsammans med veteranerna. Pinnarna i brons kommer fästas på en bronsplatta i botten som i sin tur är fäst på två block i diabas, det undre blocket större än det övre. I mitten under pinnarna kommer det finnas en pyramid i glas där ett varmt ljus från en LED-lampa kommer lysa igenom underifrån från insidan av det övre stenblocket. Det finns i dagsläget ingen belysning i parken, vilket gör konstverkets ljus till ett fint tillskott till platsen.

Konstverket kommer placeras hörnet av parken som vetter mot Bleke backe. I mitten av parken står en stor och vacker ek som gestaltningen ska vara i harmoni med. Konstnären har tänkt in de olika platserna som man kommer att se konstverket från och hur det kommer upplevas från olika håll. Konstverket är tänkt att fånga den förbipasserandes blick och vara inbjudande.

Verket kommer väga cirka 1450 kg och vara 120 cm hög och 120 cm bred på den bredaste delen längst ner. LED-lampan som är avsedd för utomhusbruk kommer vara tänd under samma tidsintervall som övrig gatubelysning i närheten. Den har en brinntid på 50 000 - 70 000 timmar, vilket motsvarar 10-15 år om lampan är tänd under årets mörka timmar. Vid framtida byte av LED-lampan går det att montera loss glaspyramiden för att nå in till armaturen. Runt konstverket kommer det finnas en yta med grus eller smågatsten för att skydda konstverket vid gräsklippning i parken. Konstruktionen har gått igenom med upphandlad konservator och upphandlad biträdande projektledare som har hand om konstruktions- och anläggningsfrågor.

Gestaltningssuppdraget är planerat att genomföras under sommaren 2026 och invigning av konstverket är tänkt att ske på FN-dagen den 24 oktober 2026 som tillsammans med Veterandagen den 29 maj utgör två viktiga högtidsdagar. Det brukar då hållas ceremonier i Veteranparken och för dessa blir konstverket/minnesmärket ett betydelsefullt tillskott till platsen.

### **Ekonomiska konsekvenser**

Föreslagen fördelning av investeringsbudget för offentlig konst för Veteranparken rymms inom kulturnämndens budgetram enligt Mål och budget 2026–2028. Den årliga driftskostnaden uppskattas till 10 000 kr per år.

### **Beslutsunderlag**

- Tjänsteskrivelse daterad 17 mars 2026
- Bilaga 1, Skissförslag
- Bilaga 2, Budget

Kultur-, idrotts- och fritidsförvaltningen

Sten Bernhardsson  
Förvaltningsdirektör

Kultur-, idrotts- och fritidsförvaltningen  
**Skissförslag**

Datum: 2026-03-17  
Diarienummer: KTN-2025-00157  
Kulturnämnden

Handläggare:  
Anna Holmbom

## Skissförslag

### Om konstnären

Nada Ali (född 1988) är utbildad vid Kungliga konsthögskolan i Stockholm och arbetar med skulptur, performance, installation och video. Hon har erfarenhet av att arbeta med offentlig konst och utgår ofta från personliga erfarenheter för att utforska teman som sorg, förlust och läkning. Genom sitt konstnärskap belyser hon existentiella frågor och kollektiva trauman.

### Bakgrund

Veteranparken är belägen vid infarten till Akademiska sjukhuset i närheten av Svandammen i Uppsala. Parken är tillägnad svenska veteraner som har tjänstgjort i militära insatser för Sverige. År 2018 invigdes parken som syftar till att hedra veteraners insatser för demokrati och mänskliga rättigheter.

Parken har en nära koppling till Akademiska sjukhuset som har en specialistmottagning för veteraner, den enda i landet, vilket betyder att mottagningen tar emot patienter från hela Sverige.

Konstnären Nada Ali tilldelades år 2025 ett skissuppdrag för att ta fram ett konstverk i form av ett minnesmärke till parken. I skissuppdraget har det ingått att skapa en konstnärlig gestaltning för att uppmärksamma veteraners insatser. En stor del av uppdraget har inneburit att föra dialog med konstkommittén, bestående av veteraner, för att förankra konstverket och skapa en relation med målgruppen.

### Gestaltningförslag

I sitt skissförslag *"Vi är inte odödliga / Elden minns"* har konstnären utgått från veteraners relation till eld. Människor har alltid samlats kring eld för trygghet och värme och det är också en samlingsplats för att dela historier. Eld innebär också ansvar och risk.



Konstnären har gjort en hel del efterforskning under skissuppdraget där hon tagit del av podcasts, YouTube-klipp, böcker samt haft ett flertal möten och samtal.

Det som stannade kvar hos konstnären efter efterforskningen var:

- Tillhörighet och att vara behövd.
- Gemenskap, något som ofta saknas i det individualistiska samhället.
- "Vi är inte odödliga"; ödmjukhet.
- Vi har det bra här i Sverige, att uppskatta det man har.
- Att vistas i naturen är ett kollektivt minne.

Det konstnären valde att inte gestalta:

- Inga mänskliga kroppar.
- Inga vapen, fordon eller utrustning.
- Varken hjälteberättelser eller offerberättelser. Det är färdiga enkla berättelser som inte tar hänsyn till människors komplexitet.
- Inga datum, insatser eller platser. Inte för att de saknar betydelser utan för att ett offentligt konstverk inte kan bära alla enskilda historier och att det inte ska tappa sin betydelse när ny historia skrivs.

Där tolkningen tar slut:

- Konstnärens tolkning stannar vid strukturen. Hon kan inte tolka veteranernas upplevelser, vad eld betyder för dem eller vad trygghet kostar.
- Konstnären skapar en form som kan bära många betydelser samtidigt.
- En form som inte kräver förklaring, men som tål tolkning.

Under en av dialogträffarna som konstnären höll tillsammans med veteranerna så arbetade de med pinnar från naturen som de samtalande kring. De tog fram ord som speglade innebörden av att vara veteran som de sedan fäste på pinnarna. Orden var; kamratskap, solidaritet, rättspatos, förlust, gemenskap, tillhörighet, empati, stolthet, respekt, hänsyn, äventyret och stöd.



Tillsammans byggde de en formation av pinnarna som påminde om en brasa. Pinnarna stöttar och stärker varandra och tillsammans kan de hålla sig upprätta, medan var för sig så ramlar de omkull. De samlades även kring en riktig brasa där de kastade in ord i elden, ord som representerade saker de ville bli av med som orättvisa eller saker de önskade sig som hälsa.



Konstnären har i sitt skissförslag utgått från formationen av pinnarna från dialogträffen. Orden som togs fram tillsammans med veteranerna kommer hon rista in i pinnarna för att sedan låta dem gjutas av i brons. Pinnarna i brons kommer svetsas ihop i topparna och fästas på en bronsplatta i botten som i sin tur är fäst på två block i diabas, det undre blocket större än det övre. I mitten under pinnarna kommer det finnas en pyramid i glas där ett varmt ljus från en LED-lampa kommer lysa igenom underifrån från insidan av det övre stenblocket. Det finns i dagsläget ingen belysning i parken, vilket gör konstverkets ljus till ett fint tillskott till platsen.



Konstverket kommer placeras hörnet av parken som vetter mot Bleke backe. I mitten av parken står en stor och vacker ek som gestaltningen ska stå i harmoni med. Konstnären har tänkt in de olika platserna som man kommer att se konstverket från och hur det kommer upplevas från olika håll. Konstverket är tänkt att fånga den förbipasserandes blick och vara inbjudande till parken.



## Konstruktion

Bronspinnarna kommer att svetsas ihop både mot varandra högst upp och mot bronsplattan i botten. Bronsplattan kommer vara 8–10 mm tjock och fästas med fyra 15 cm långa rostfria gängstänger ner i diabasen där de kommer fixeras med kemankare.

Diabasens synliga sidor kommer vara flammade medan de dolda sidorna lämnas kapade. Stenen kommer behandlas med klotterskydd och bronset kommer vaxas med bivax.

LED-lampan av modellen NANOLED Ø60 WALK-OVER är avsedd för utomhusbruk och kommer vara tänd under samma tidsintervall som övrig gatubelysning i närheten. Lampan har en brinntid på 50 000 - 70 000 timmar, vilket motsvarar 10–15 år om lampan är tänd under årets mörka timmar.

Glaspysmiden limmas mot en triangulär bronsplatta som skruvas fast i diabasen. Den triangulära bronsplattan passar in i den större fyrkantiga bronsplattan och fixeras med fyra skruvar i stenen. I den triangulära plattan finns ett hål så att LED-lampans ljus kan lysa igenom.

Verket kommer väga cirka 1450 kg och vara 120 cm hög och 120 cm bred på den bredaste delen längst ner. Konstverket monteras på ett betongfundament. Fundamentet placeras i marknivå och utförs som en plan yta i våg. Ingen isolering mellan fundament och sten krävs, men kan utföras vid behov. Stenen limmas mot fundamentet med fix och mellan stenarna används lim samt en grafitgrå klinkerfog. Infästning av bronset sker med rostfria gängstänger (ca 10 mm) samt ankarmassa.

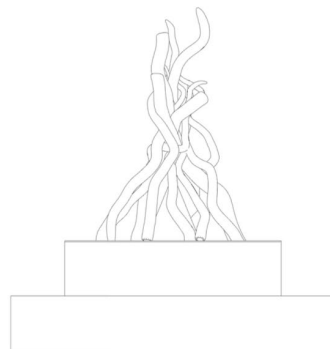
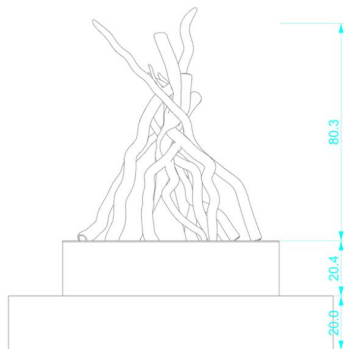
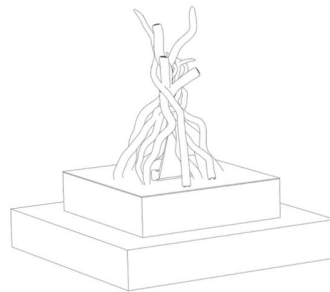
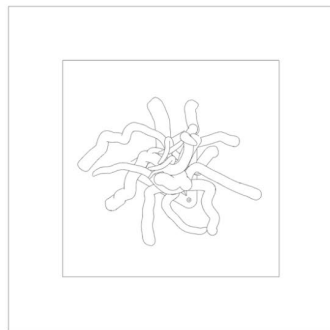
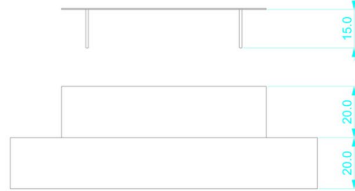
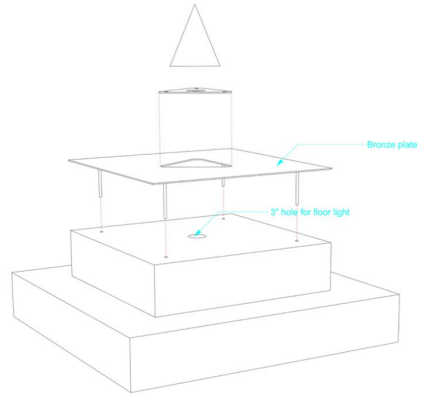
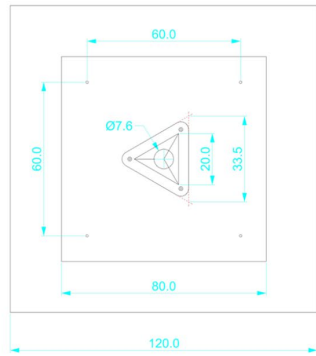

## **Genomförande**

Gestaltningssupdraget är planerat att genomföras under sommaren 2026 och invigning av konstverket är tänkt att ske på FN-dagen den 24 oktober 2026 som tillsammans med Veterandagen den 29 maj utgör två viktiga högtidsdagar. Det brukar då hållas ceremonier i Veteranparken och för dessa blir konstverket/minnesmärket ett betydelsefullt tillskott till platsen.

## **Drift och underhåll**

Konstverkets skötsel kommer bestå av sedvanlig skötsel för diabas och brons.

Vid framtida byte av LED-lampan går det att montera loss glaspyramiden för att nå in till armaturen. Runt konstverket kommer det finnas en yta med grus eller smågatsten för att skydda konstverket vid gräsklippning i parken.

Konstruktionen har gått igenom med upphandlad konservator och upphandlad biträdande projektledare som har hand om konstruktions- och anläggningsfrågor.